

# 2021年秋の新製品情報

## バルサキット

12170	Q.B.1800R	●9800
12171	Q.B.スロープ16R	●11000

## 生地完成機

13024	ダンデライオン88	●69000
-------	-----------	--------

## ギャップシールテープ

33427	ギャップシールテープ120425	●1100
33428	ギャップシールテープ160625	●1100
33429	ギャップシールテープ200936	●1100
33395	ギャップシールテープ200980	●1100

## タマゾーサーボ

48905	TS-D1102	●2200
48906	TS-D1114MG	●4000
48907	TS-D1132MG	●2800
48908	TS-D1134MG	●3000
48909	TS-D1116MG	●3800

www.okmodel.co.jp

株式会社OK模型

**PILDT**

# Q.B. 1800R

レーザーカットバルサキット・Q.B.1800R

(12170)

翼長	.....	1810mm
全長	.....	1058mm
主翼面積	.....	29.2dm <sup>2</sup>
全備重量	.....	700-750g
モーター	.....	Tahmazo ER-221210d
スピナーサイズ	.....	38mm
RCメカ	.....	3ch (R,E,ESC)
機体の完成状態	.....	木製組立キット

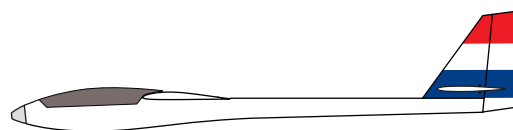

名機QBシリーズの復活です。バルサ不足が続いていますが、打開策として30年ぶりにベニヤを主材料としたレーザーカット木製キットとして復活します。ただ単にリメイクではなく完全新設計。最新の翼型を採用しカーボンカンザシによる2分割主翼で、リンケージ内蔵のフルフライングテール水平尾翼を採用しました。もちろん電動サーマルグライダーです。

**PiLOT**

# Q.B. SLOPE 16R

レーザーカットバルサキット・Q.B.スロープ16R

(12171)

Wing span  
1648mm

翼長 ..... 1648mm  
 全長 ..... 1058mm  
 主翼面積 ..... 30.5dm<sup>2</sup>  
 全備重量 ..... 800-900g  
 モーター ..... Tahmazo ER-221210d  
 スピナーサイズ ..... 38mm  
 RCメカ ..... 5~7ch (A2,F2,R,E,ESC)  
 機体の完成状態 ..... 木製組立キット

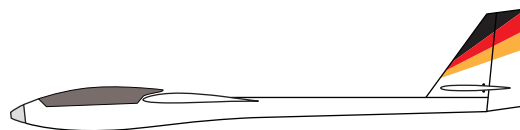

名機QBシリーズの復活です。バルサ不足が続いていますが、打開策として30年ぶりにベニヤを主材料としたレーザーカット木製キットとして復活します。ただ単にリメイクではなく完全新設計。最新の翼型を採用し、フラップ付きとして組み立てることも可能です。リンケージ内蔵のフルフライングテール水平尾翼を採用しました。もちろん電動仕様にもなるスロープスタントグライダーです。

**PiLOT**

# Dandelion 88

半生地完成機

ダンデライオン88

(13024)

Wing span  
2235mm

翼長 ..... 2235mm  
 全長 ..... 1957mm  
 主翼面積 ..... 66.9dm<sup>2</sup>  
 全備重量 ..... 1600-1700g  
 モーター ... Tahmazo ER-221912dBm  
 RCメカ ..... 4ch (R,E,B,ESC)  
 機体の完成状態 ..... 半生地完成

スーパーシンバッドやレプラコーンに代表されるクラシックグライダーが世界的に人気を集めています。OK模型では、レトログライダーシリーズ第2弾は生地完成機「ダンデライオン88」です。翼長2235mm(88インチ)で、カーボンカンザシによる2分割主翼を採用。水平尾翼もビス止め取り外し式としました。全長1957mmの胴体も2分割式となっており軽自動車でも移動可能となっています。



# ギャップシールテープ



エルロンと主翼、エレベーターと水平尾翼などの動翼と固定翼の間にできる隙間をシールして空気抵抗を減らすテープです。ギャップシールテープは4種類あります。

**120425** (33427)

幅 12mm, 接着部分巾 4mm, 厚み 0.025mm

**160625** (33428)

幅 16mm, 接着部分巾 6mm, 厚み 0.025mm

**200936** (33429)

幅 20mm, 接着部分巾 9mm, 厚み 0.036mm

**200980** (33395)

幅 20mm, 接着部分巾 9mm, 厚み 0.080mm

# Tahmazo™

# TS-D1102

(48905)

種別: デジタルマイクロサーボ

トルク: 0.7kg

動作速度: 0.08sec./45°

動作電圧: 3.5V~5.0V

長さ: 20.0mm

高さ: 20.0mm

幅: 8.4mm

重量: 4.5g

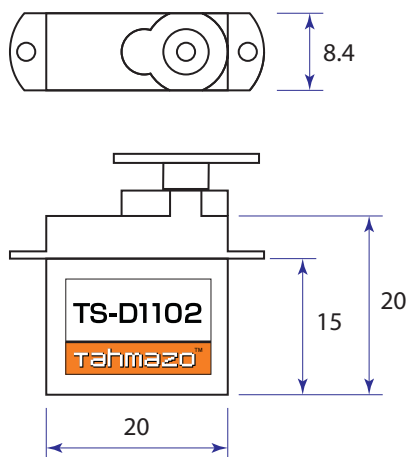

# Tahmazo™

# TS-D1114 MG

(48906)

種別: デジタルメタルギアマイクロサーボ  
トルク: 1.1kg  
動作速度: 0.08sec./45°  
動作電圧: 4.8V~7.4V ハイボルテージ対応

長さ: 24.0mm  
高さ: 23.7mm  
幅: 9.0mm  
重量: 10.0g

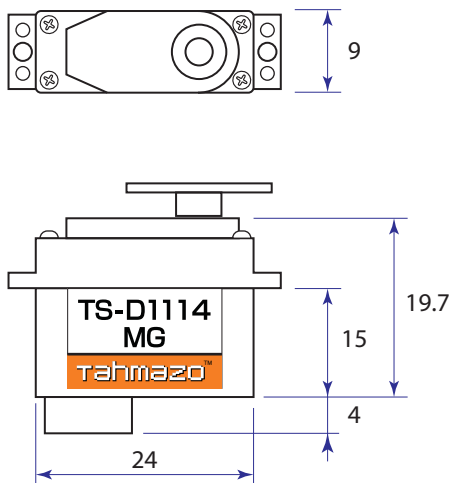

# Tahmazo™

# TS-D1132 MG

(48907)

種別: デジタルメタルギアミニサーボ  
トルク: 3.2Kg  
動作速度: 0.09sec./45°  
動作電圧: 4.8V~6.0V

長さ: 24.0mm  
高さ: 21.8mm  
幅: 11.5mm  
重量: 14.0g

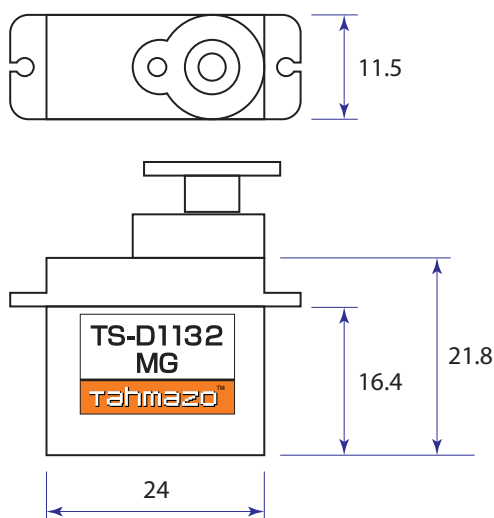

# Tahmazo™

## TS-D1134 MG

(48908)

種別: デジタルメタルギアミニ(48906)(48906)サーボ長さ: 28.2mm  
トルク: 3.9kg 高さ: 27.0mm  
動作速度: 0.12sec./45° 幅: 13.0mm  
動作電圧: 4.8V~8.4V 重量: 20.2g

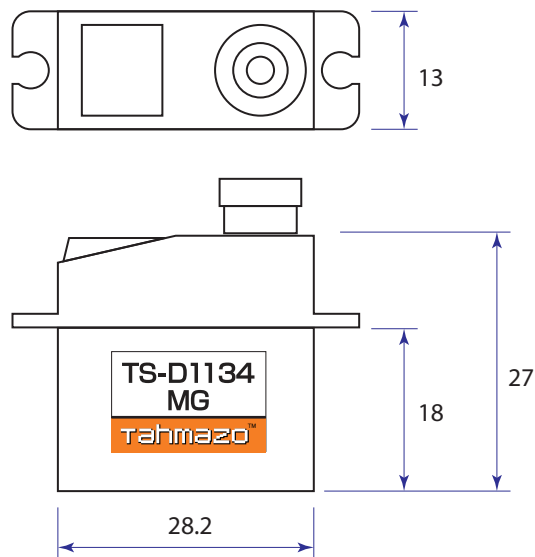

# Tahmazo™

## TS-D1116 MG

(48909)

種別: デジタルメタルギアウイングサーボ 長さ: 30.0mm  
トルク: 4.9kg 高さ: 35.5mm  
動作速度: 0.09sec./45° 幅: 10.0mm  
動作電圧: 4.8V~7.4V 重量: 21.4g

