

tyl コネクター プライヤー

3.5mm

(1)コードの先の被服を3.5mmはがします

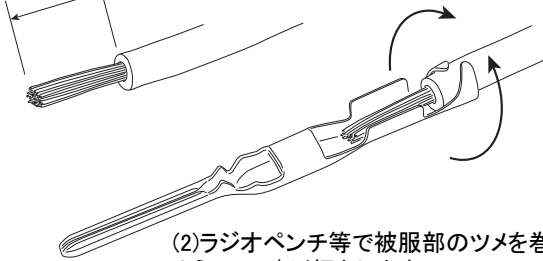

(2)ラジオベンチ等で被服部のツメを巻き込むようにして軽く押さえます。

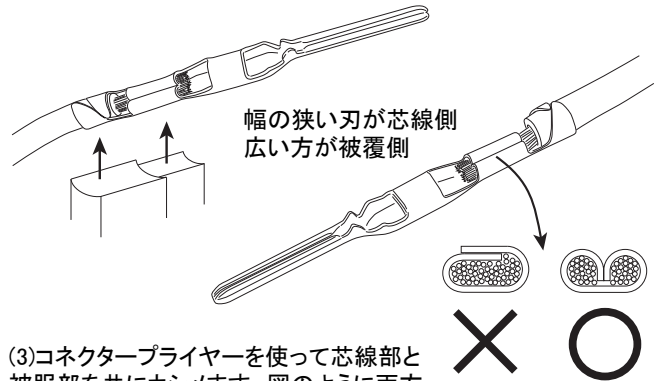

(3)コネクタープライヤーを使って芯線部と被服部を共にカシメます。図のように両方から線を巻き込むようにしっかりと押さえて下さい。コードを手で引っ張ってみて、抜けないかチェックして下さい。

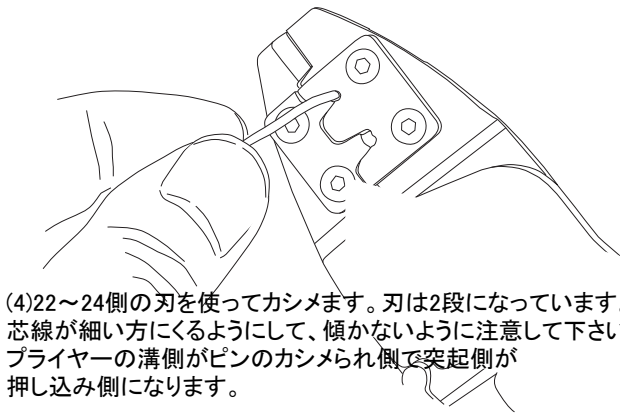

(4)22~24側の刃を使ってカシメます。刃は2段になっています。芯線が細い方にくるようにして、傾かないように注意して下さい。プライヤーの溝側がピンのカシメられ側で突起側が押し込み側になります。

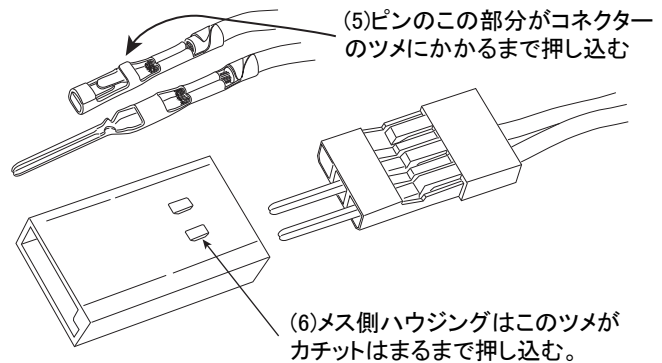

(5)ピンのこの部分がコネクターのツメにかかるまで押し込む

(6)メス側ハウジングはこのツメがカチットはまるまで押し込む。

※コネクターキットにより製作された延長コード及びサーボリード線による不具合、動作不良。また、それによる機体の損傷等については一切保障の対象とはなりません。個人の責任において製作を行い、動作チェックして下さい。

(株)OK模型

〒577-0808
東大阪市横沼町 3-3-11
www.okmodel.co.jp

